

Minol Messstation Mini WZ mit DVGW zertifizierten Kugelhähnen

Minol Messstation Mini in Durchgangsausführung mit DVGW zertifizierten Kugelhähnen und lösbaren Verschraubungen für zwei Aufputzwasserzähler G 3/4 B x 80 mm.

Für den Einbau im Mauerwerk, in Ständerwänden und für Vorwandmontage geeignet.

Allgemein:

Verzinkter Unterputzkasten

Abmessungen (mm)

Unterputzkasten B x H x T: 200 x 200 x 90 mm

Blendrahmen B x H x T: 225 x 225 x 5 mm

Abdeckung tiefenverstellbar 90-140 mm

Leitungsabstand 74 mm

Zwei Kugelhähne 3/4" (DVGW) mit lösbarer Verschraubung

Zwei Passstücke G 3/4" x 80 mm PN10 zur bauseitigen Montage von Wasserzählern

Primär- und Sekundäranschlüsse 3/4" IG, mit Verschlussstopfen geschützt

Höhenverstellbarer Blendrahmen mit Tür aus Stahlblech weiß

Inkl. Schlitzschloss mit zwei Schlüsseln



Abb. 1 Lieferumfang ohne Wasserzähler

Hinweise:

Die Messstation ist bereits anschlussfertig vormontiert und dichtheitgeprüft.

Die Installation kann horizontal oder vertikal ausgeführt werden.

Vorgestanzte Laschen ermöglichen unterschiedliche Befestigungen.

Installation nur durch geschultes Personal



Abb. 2 Montagemöglichkeiten

Installation Minol Messstation Mini

1. Minol Messstation Mini auspacken und auf Vollständigkeit überprüfen.
2. Die optimale Einbauiefe beträgt 90 mm
3. Minol Messstation Mini unter Beachtung der Fließrichtung fachmännisch installieren.
4. Kunststoffstopfen der Anschlüsse entfernen.
5. Die Einbaustrecken bei Anschluss verdrehsicher gegenhalten.
6. Installation sorgfältig auf Funktion und Dichtheit prüfen.
7. Höhenverstellbaren Blendrahmen mit Tür einsetzen und Verschrauben.
8. Montageanleitung des Aufputzwasserzählers Minomess beachten.

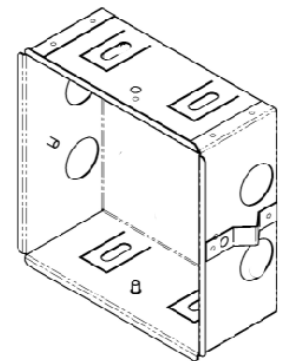
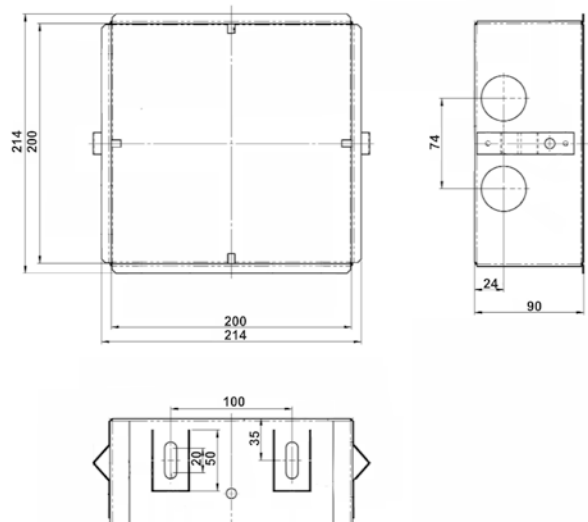

Abb. 3 Abmaße